

FW-190 A XL

Stavebnice rádiem řízeného elektroletu

Rozpětí:	1100 mm
Délka:	960 mm
Hmotnost letová:	450-650 g

Stavebnice modelu letadla je v převážné míře vyrobena z extrudovaného polypropylénu EPP. Tento materiál zajišťuje modelu značnou odolnost a životnost. Model díky svým vlastnostem umožňuje příjemné lítání i náročnější akrobacii, případně vzdušné souboje.

Model díky použitému materiálu přežije mnohé havárie bez poškození a v případě poškození je možná oprava přímo na letové ploše.

Model je do značné míry předpracován a jeho dokončení vám zabere málo času. Model není určen začátečníkům, proto není v návodu detailně popsána každá operace. Konstrukci a dokončení modelu musíme přizpůsobit zvolenému pohonu a zvyklostem stavitele.

Seznam dílu stavebnice:

Trup z EPP	3 ks
Kabina (transparentní)	1 ks
Rám kabiny - folie	1 ks
Polovina křídla z EPP	2 ks
Kormidla z EPP	2 ks
Spojka výškovky	1 ks
Překližkové díly	4 ks
Ovládací páky	3 ks
Táhla kormidel	1 + 2 ks
Plastový šroub + matice	1 + 1 ks

Další potřebné pomůcky ke stavbě:

Vteřinové lepidlo, aktivátor vteřinového lepidla, polyuretanové lepidlo (Purex), epoxy, ostrý nůž

Doporučený pohon:

el motor řady AXI 2212/20, případně ekvivalent, **regulátor 25A**

Akumulátor: 3s Li-pol 1300 – 2200 mAh

Vrtule: 9/5" - 10/5"

Stavba modelu:

Stavbu začneme vyříznutím drážek do křídla pro uhlíkové pásky. Řežeme ostrým nožem kolmo k povrchu křídla. Do drážky vložíme uhlíkový pásek a zalepíme řídkým vteřinovým lepidlem. Slepíme poloviny křídla k sobě. Lepíme polyuretanovým (vnitřek) a vteřinovým (obvod) lepidlem. Vyřízneme střední část křidélek a seřízíme hranu v prostřední části. Zhotovíme otvor pro servo křidélek. Do křidélek vyřízneme drážky a do nich zalepíme páky. Lepíme polyuretanovým lepidlem. Z ocelového drátu vytváříme táhla křidélek.

Zhotovíme otvor pro bovden v zadní části trupu. Do otvoru zalepíme bovden výškovky. Slepíme k sobě prořízlou spodní část trupu. Dobře slepíme zadní a střední část trupu k sobě. Lepíme vteřinovým lepidlem v kombinaci s polyuretanovým.

V dutině trupu vyřízneme otvor pro servo výškovky. Otvory vyřízneme natěsno. V bočnicích trupu vyřízneme drážky pro táhla křidélek.

Dle použitého motoru si přizpůsobíme motorové lože. Lože lepíme na přední část trupu lepidlem epoxy. Nezapomeneme na chladicí otvory. Celek přilepíme na střední část trupu.

Ve střední části výškového kormidla prořízeme drážku pro uhlíkový pásek. Ten po vložení do drážky zalepíme vteřinovým lepidlem. Vytváříme z drátu a vlepíme spojku výškového kormidla. Výškové a směrové kormidlo přilepíme k trupu. Dbáme na vzájemnou kolmost. Ovládací páku zalepíme do zářezů polyuretanovým lepidlem.

Orámování kabiny nalepíme na polotovary kabiny. Kabinu přilepíme k trupu kontaktním lepidlem.

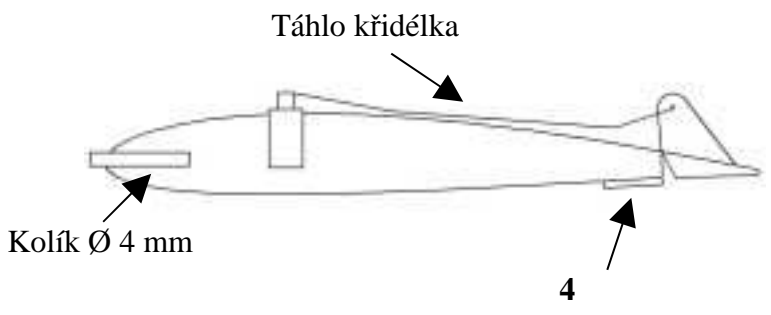
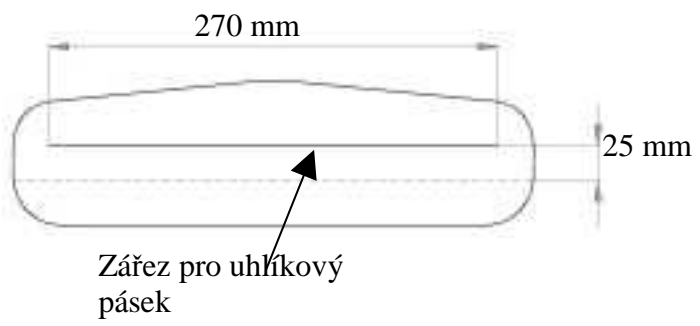
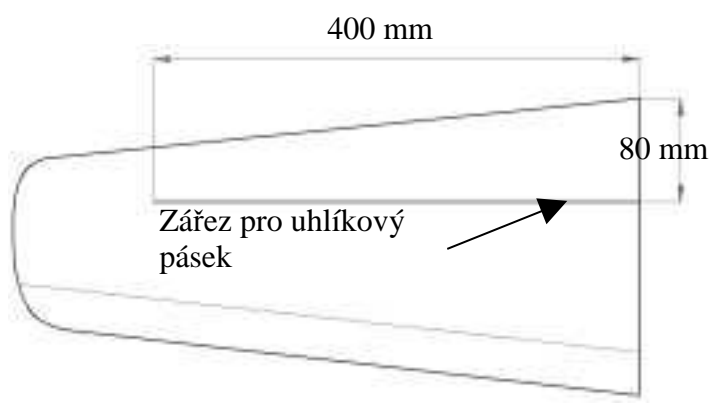
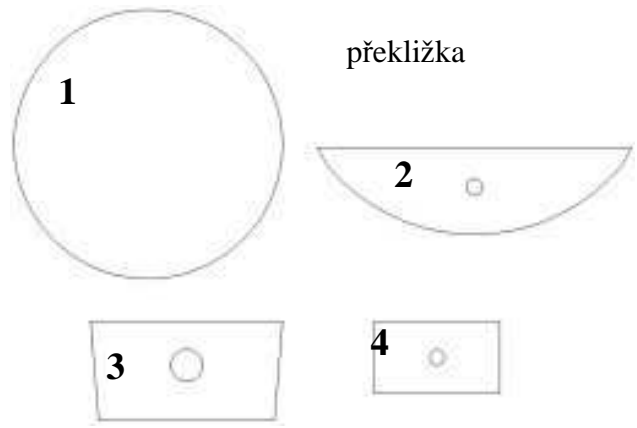
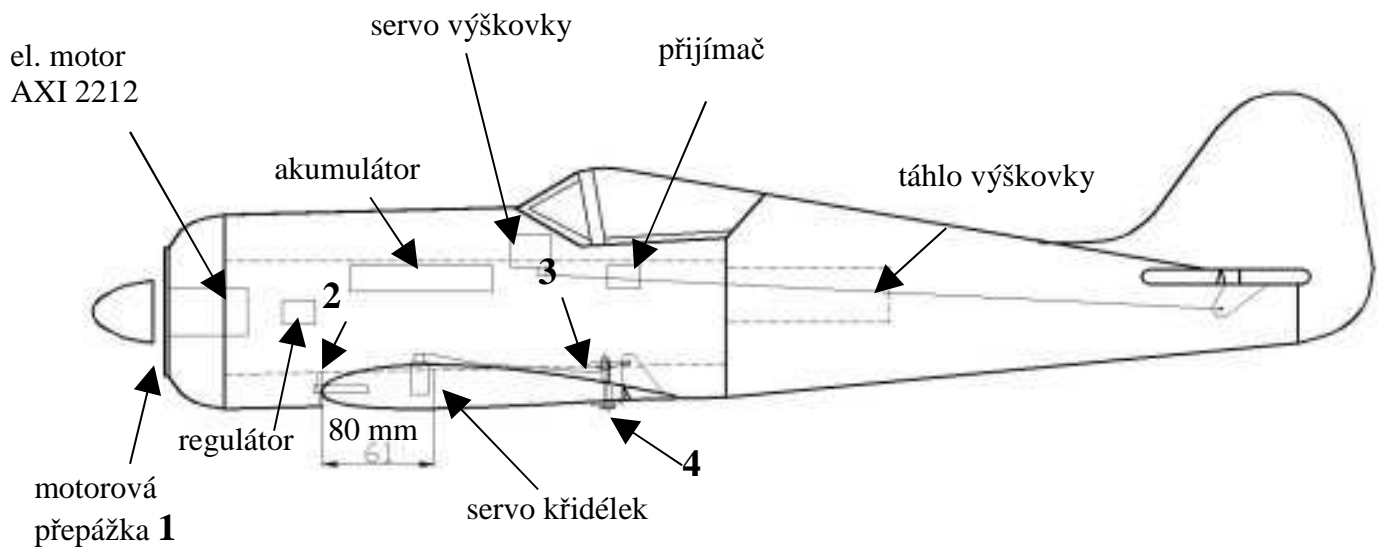

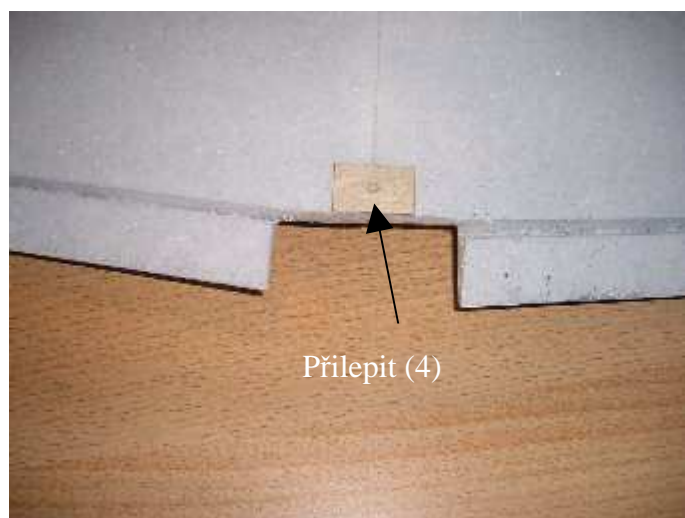
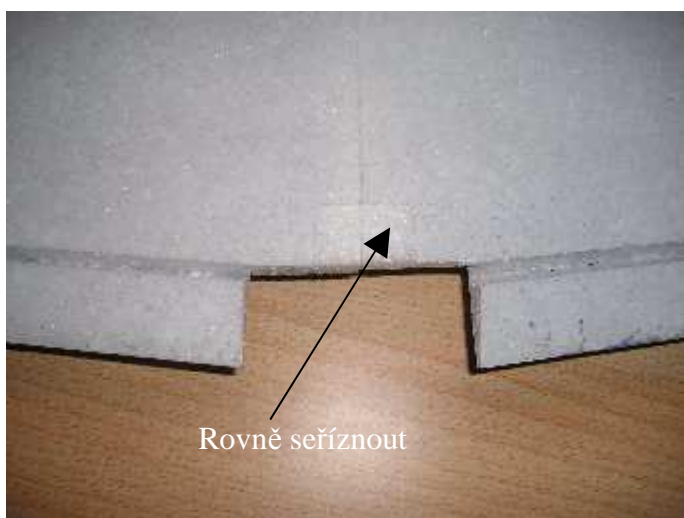
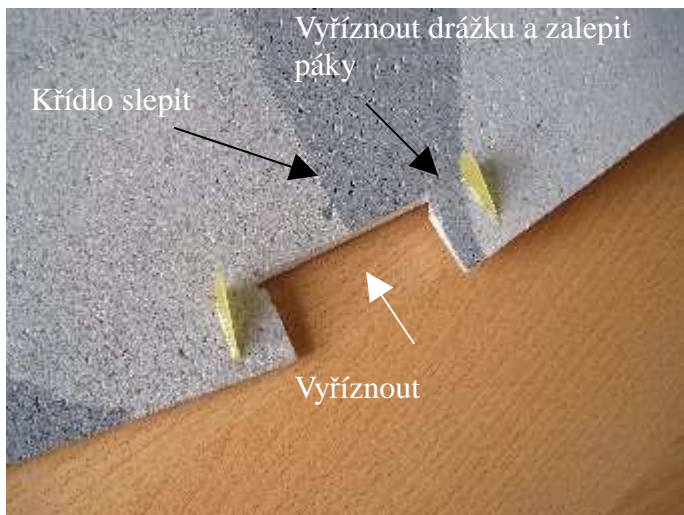

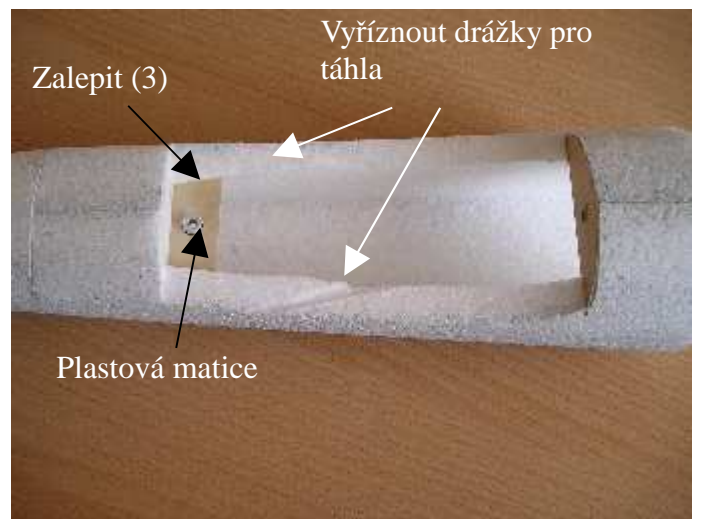
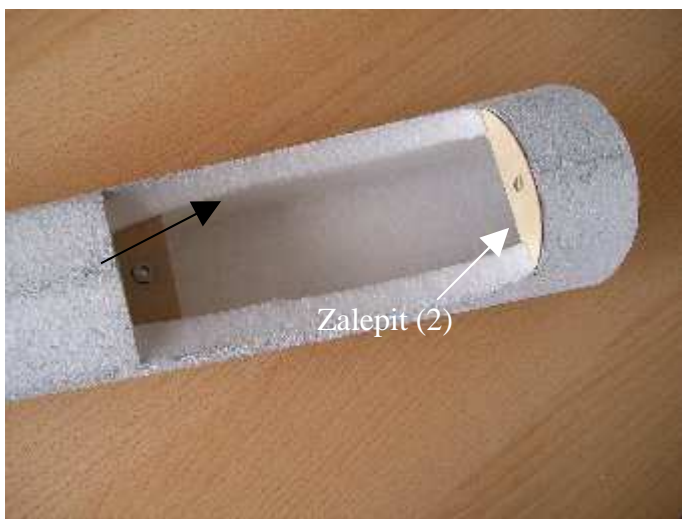
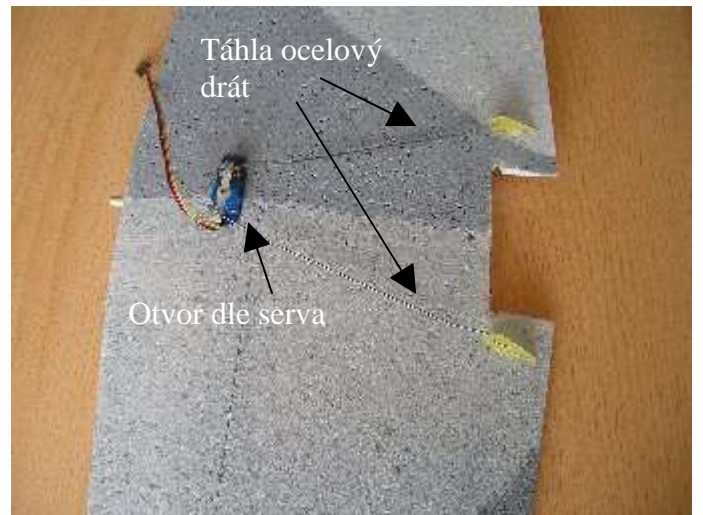

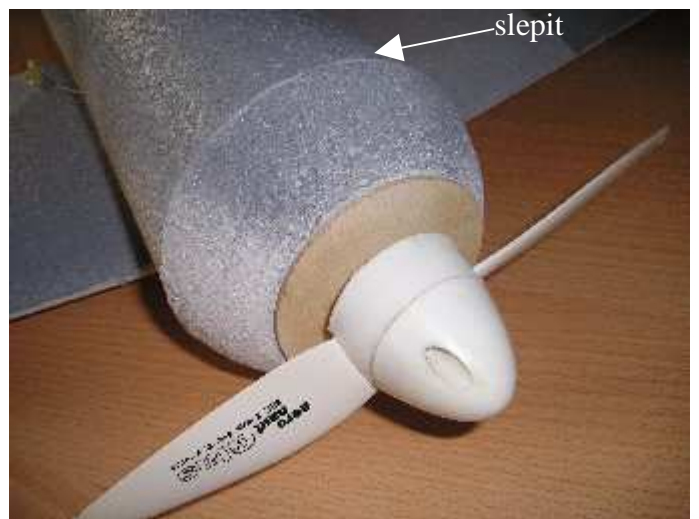
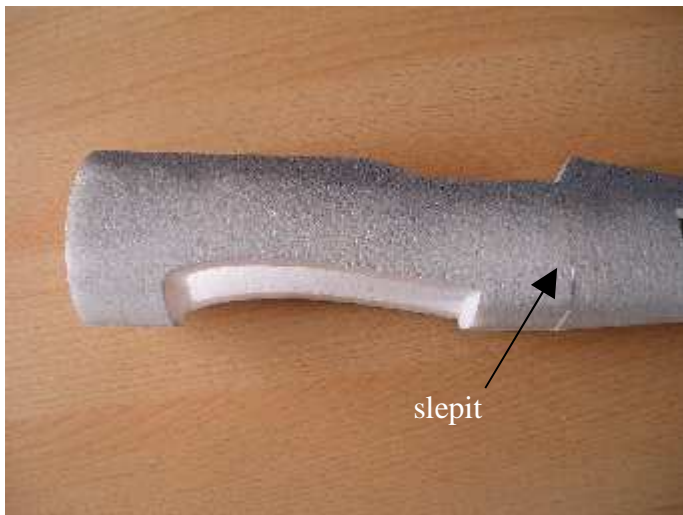

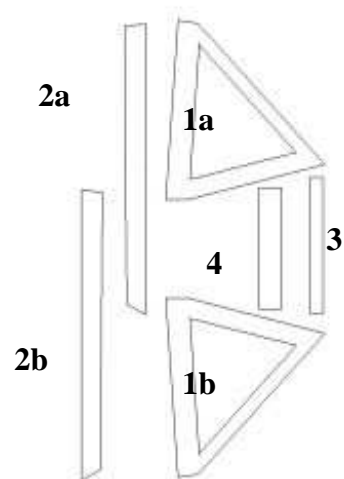
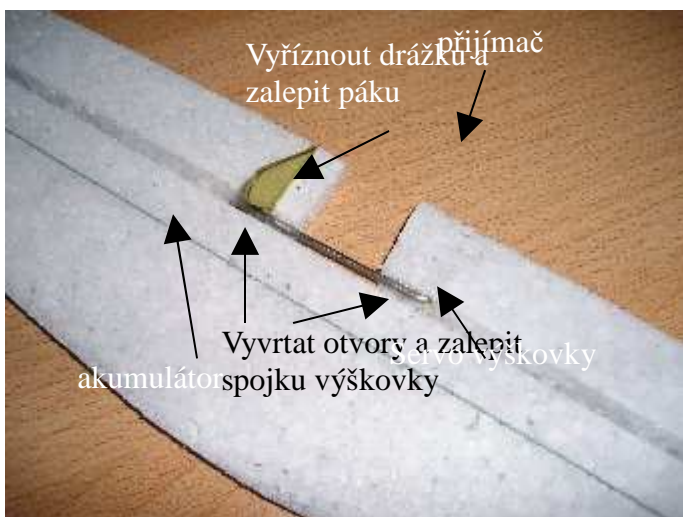
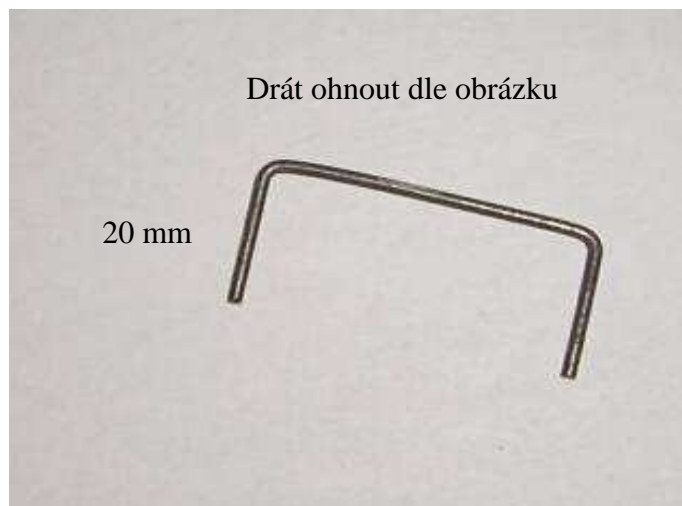
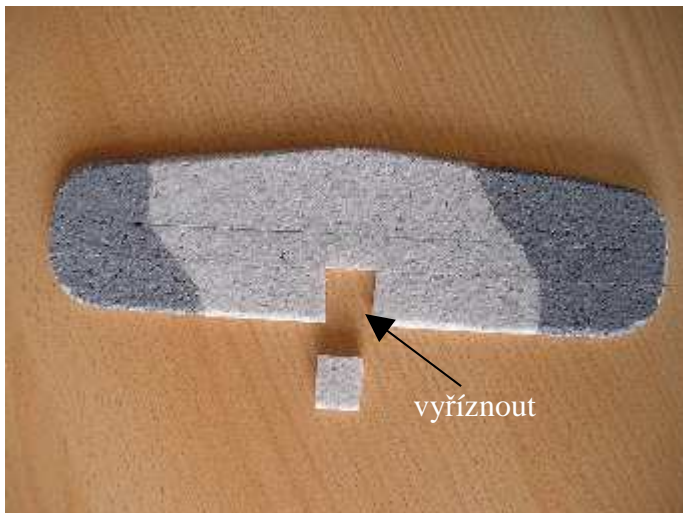



Nakonec zkontrolujeme polohu těžiště a v případě těžšího pohonu vzadu dovážíme. Výchyly kormidel nastavíme pro začátek asi na 30°. Pro první lety si vybereme bezvětřné počasí. Létáme vždy tak, abychom svým provozem neohrožovali sebe, ani své okolí.

Mnoho šťastných chvil při létání přeje výrobce

Libor Mašík
Kobeřice
Česká republika
www.lm-model.cz